



STURFER

BEDIENUNGSANLEITUNG INSTRUCTION MANUAL



INHALTSANGABE

BESTIMMUNGSGEMÄSSE VERWENDUNG	3
TEILEBEZEICHNUNG	4
VERSCHIEDENE POSITIONEN	5
HÖHENVERSTELLUNG IM SITZMODUS	5
SYNCHRONMECHANIK	6
UMSCHALTUNG VON SITZMODUS ZU STURFMODUS	6
UMBAU DES BECKENDRÜCKERS	7
FUNKTIONEN BECKENDRÜCKER	8
VERSTELLUNG DER KOPFSTÜTZE	9
VERSTELLUNG DES RÜCKENS	10
VERSTELLUNG DER BEINAUFLAGE	11
VERSTAUEN DER BEINAUFLAGE	12
WEGKLAPPEN DER ARMLEHNEN	12
VERSTELLUNG DER FUSSTÜTZE	13
VERSTELLUNG DER FUSSFLÄCHEN	14
VERSTELLUNG DER KNIEPOLSTER	15
PFLEGEHINWEISE	16
REINIGUNG	16
HINWEIS	16

BESTIMMUNGSGEMÄSSE VERWENDUNG

Im Sitzmodus ist der Sturfer wie ein gewöhnlicher Bürostuhl zu benutzen.

Im Sturfmodus darf der Sturfer nur gemäß der Abbildungen 1-4 benutzt werden.

Sturfmodus 37° & 50° entsprechend.

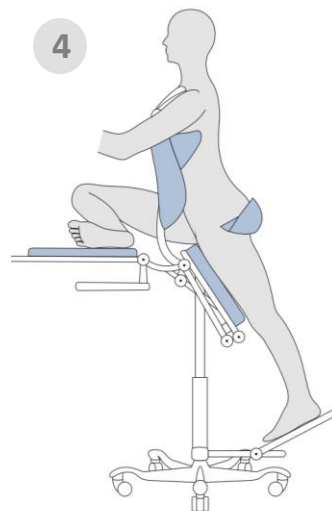
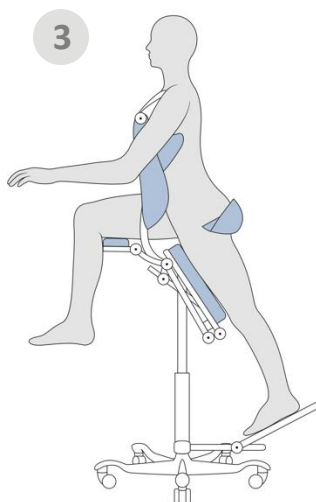
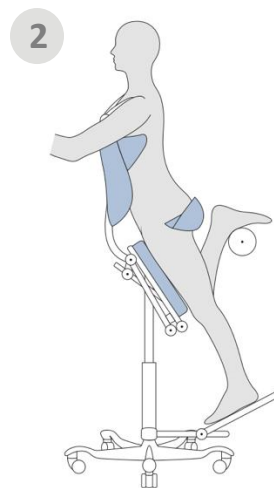
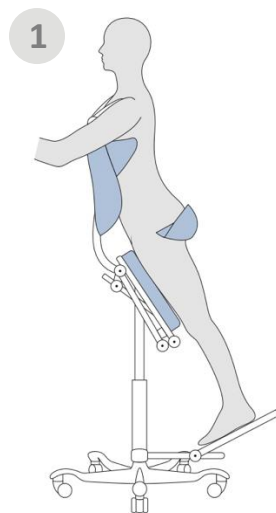

TEILEBEZEICHNUNG

Sitzmodus

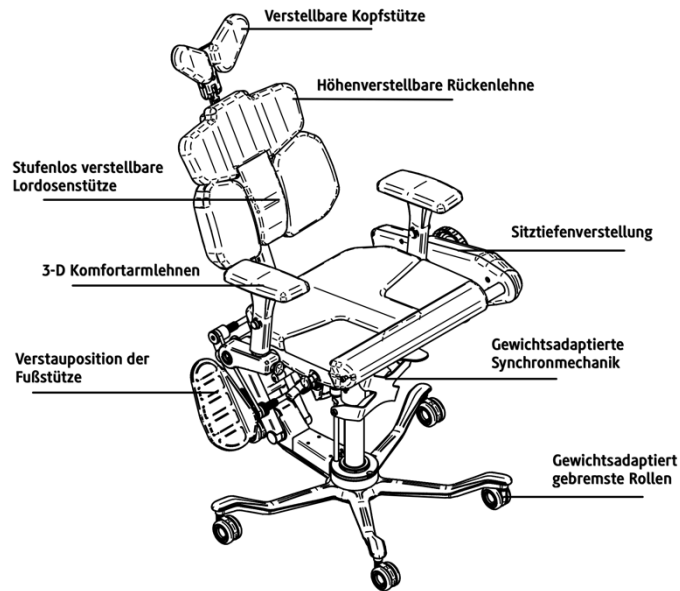

Sturfmodus

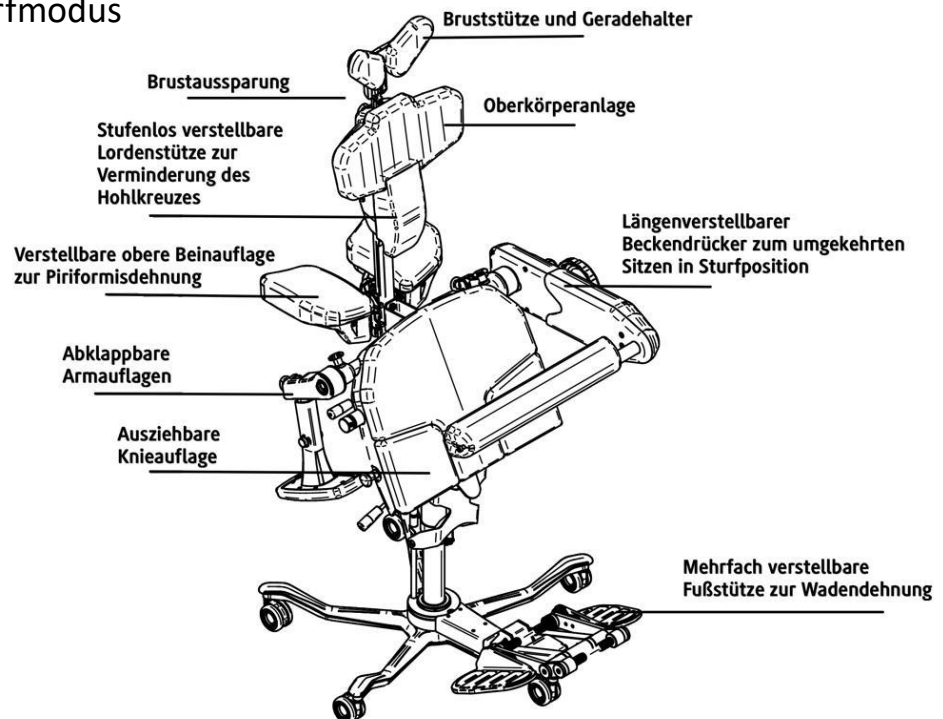

ACHTUNG

Der Sturfer darf **NICHT!** mit einer Hüftprothese im Sturfmmodus verwendet werden.

VERSCHIEDENE POSITIONEN

SITZ-MODUS

STURF-MODUS

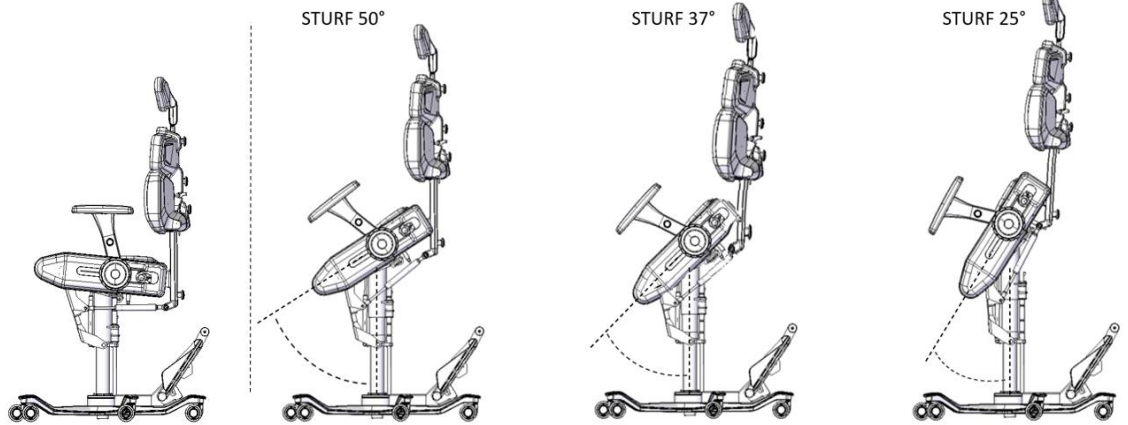

HÖHENVERSTELLUNG IM SITZMODUS

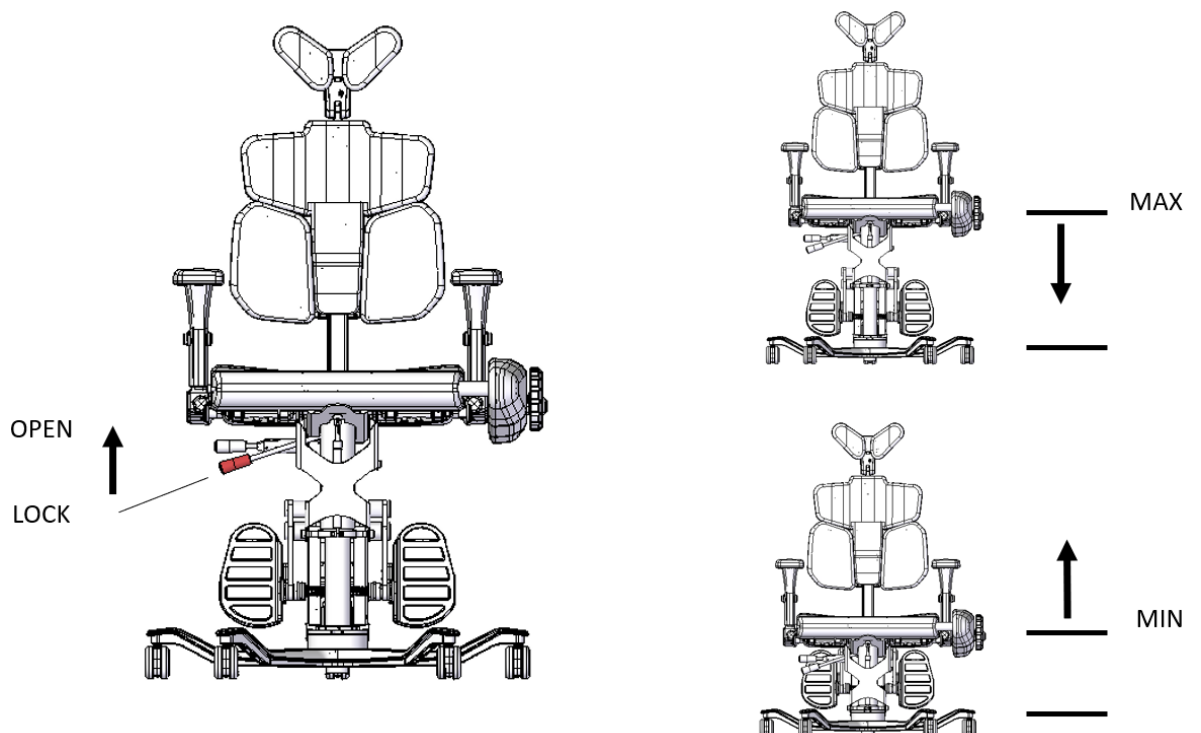

SYNCHRONMECHANIK

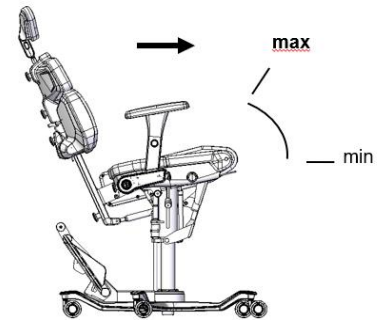
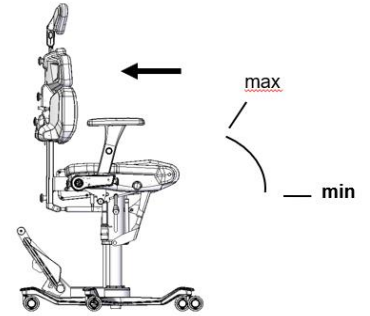
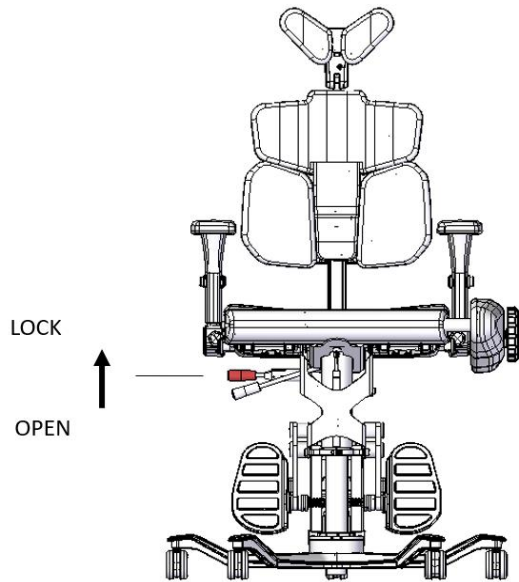

UMSCHALTUNG VON SITZMODUS ZU STURFMODUS

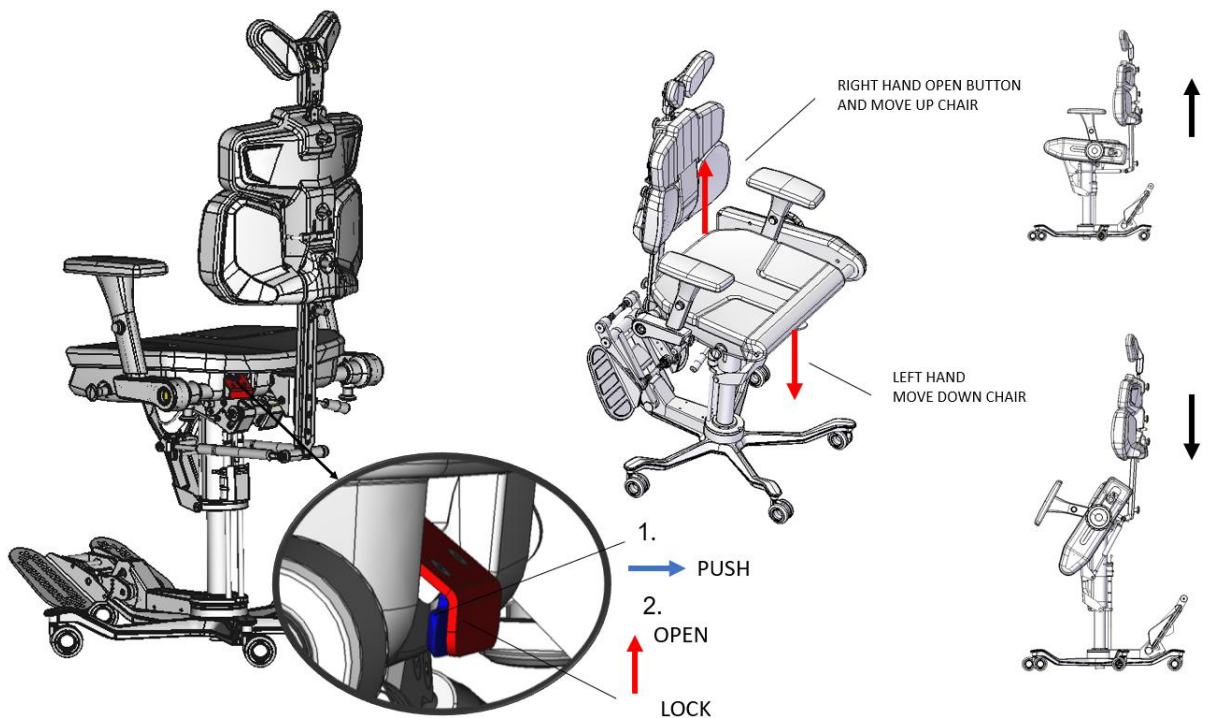

UMBAU DES BECKENDRÜCKERS

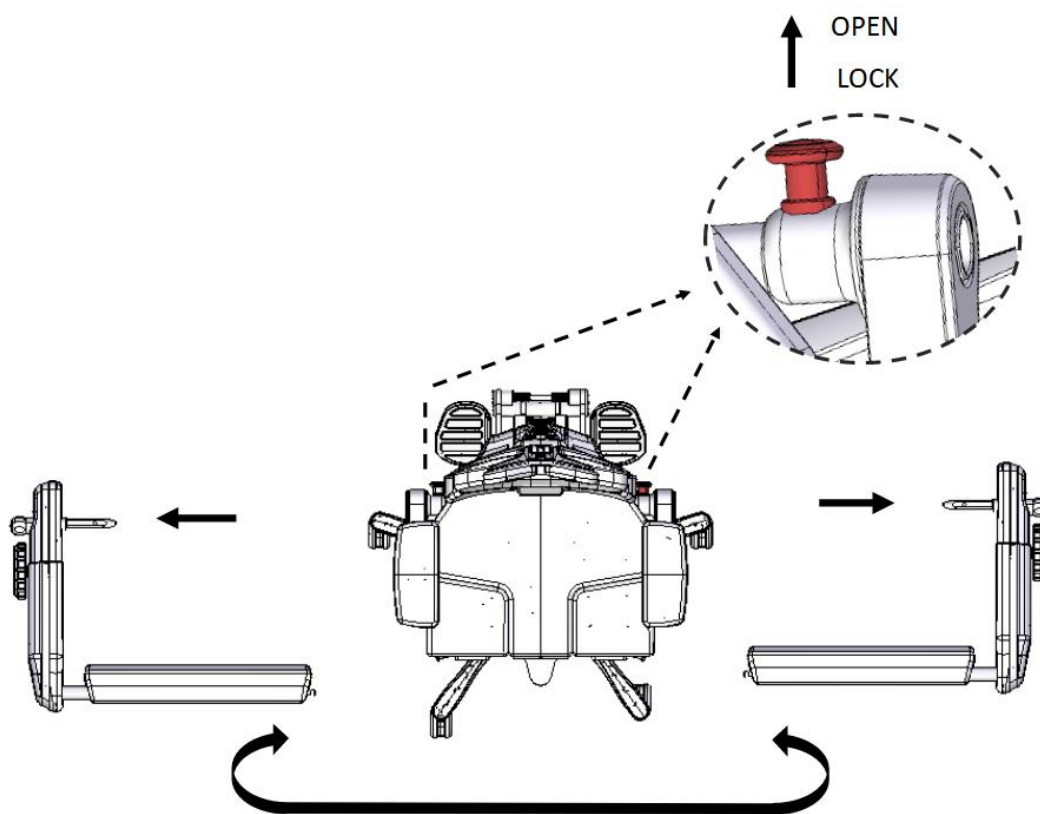

FUNKTIONEN BECKENDRÜCKER

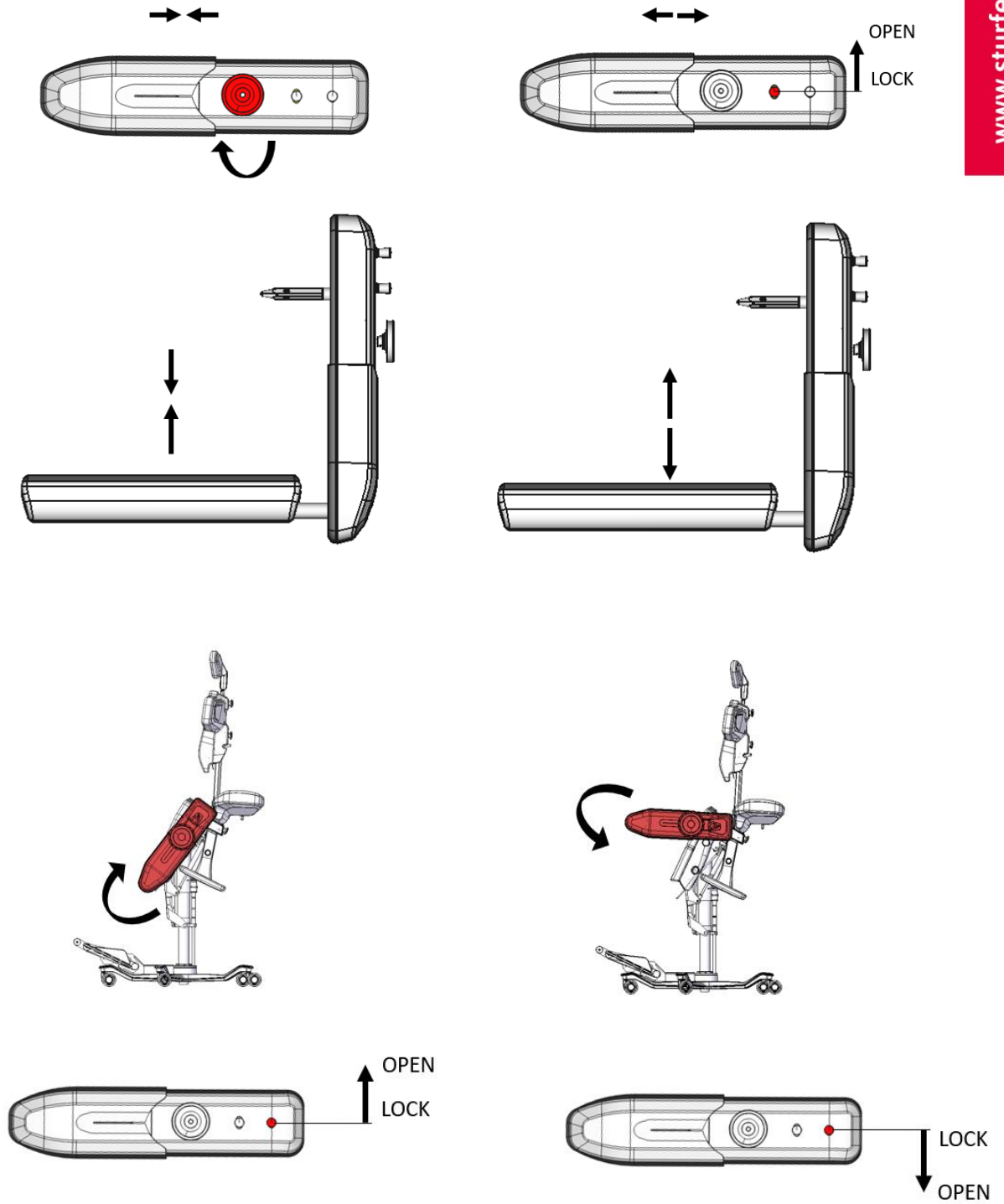

VERSTELLUNG DER KOPFSTÜTZE

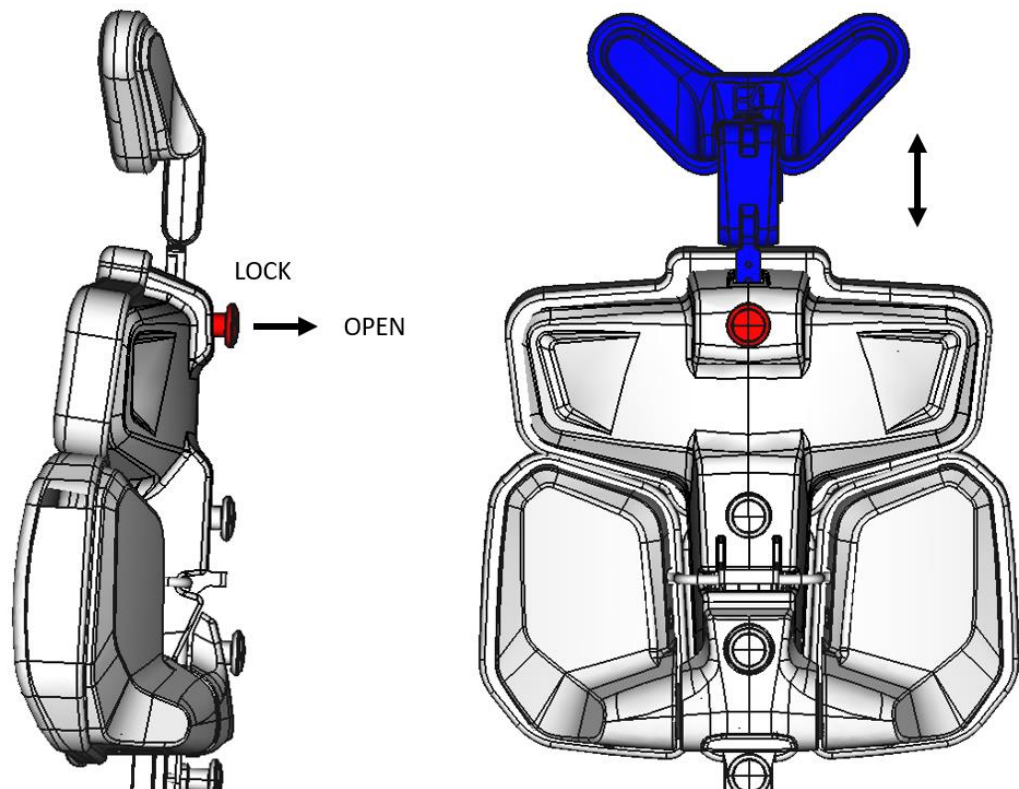
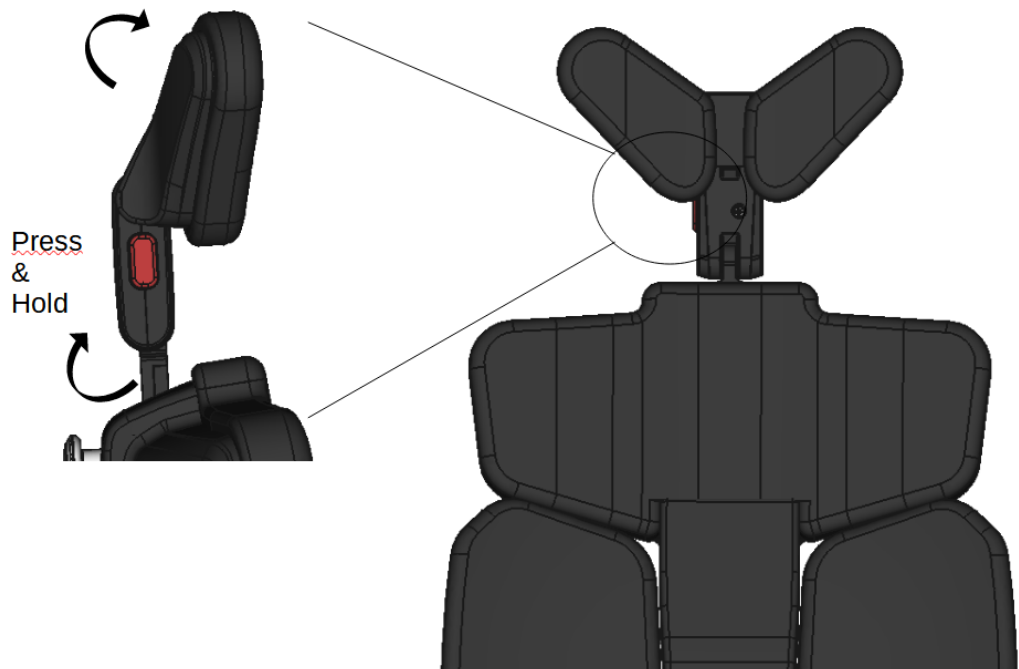

VERSTELLUNG DES RÜCKENS

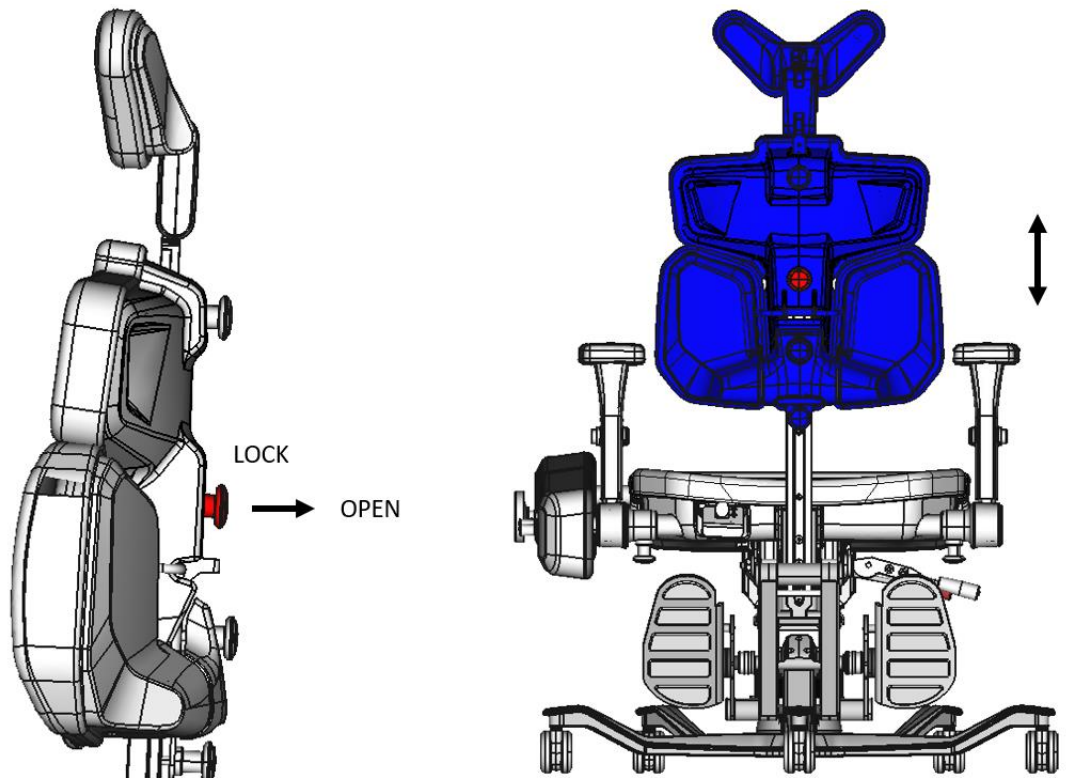

VERSTELLUNG DER LORDOSENSTÜTZE

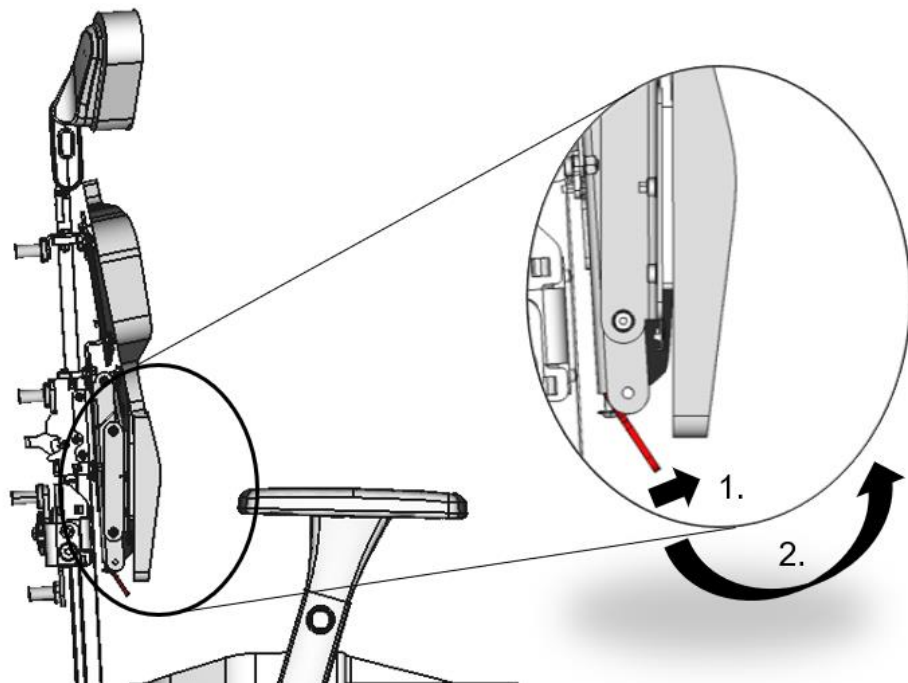

VERSTELLUNG DER BEINAUFLAGE

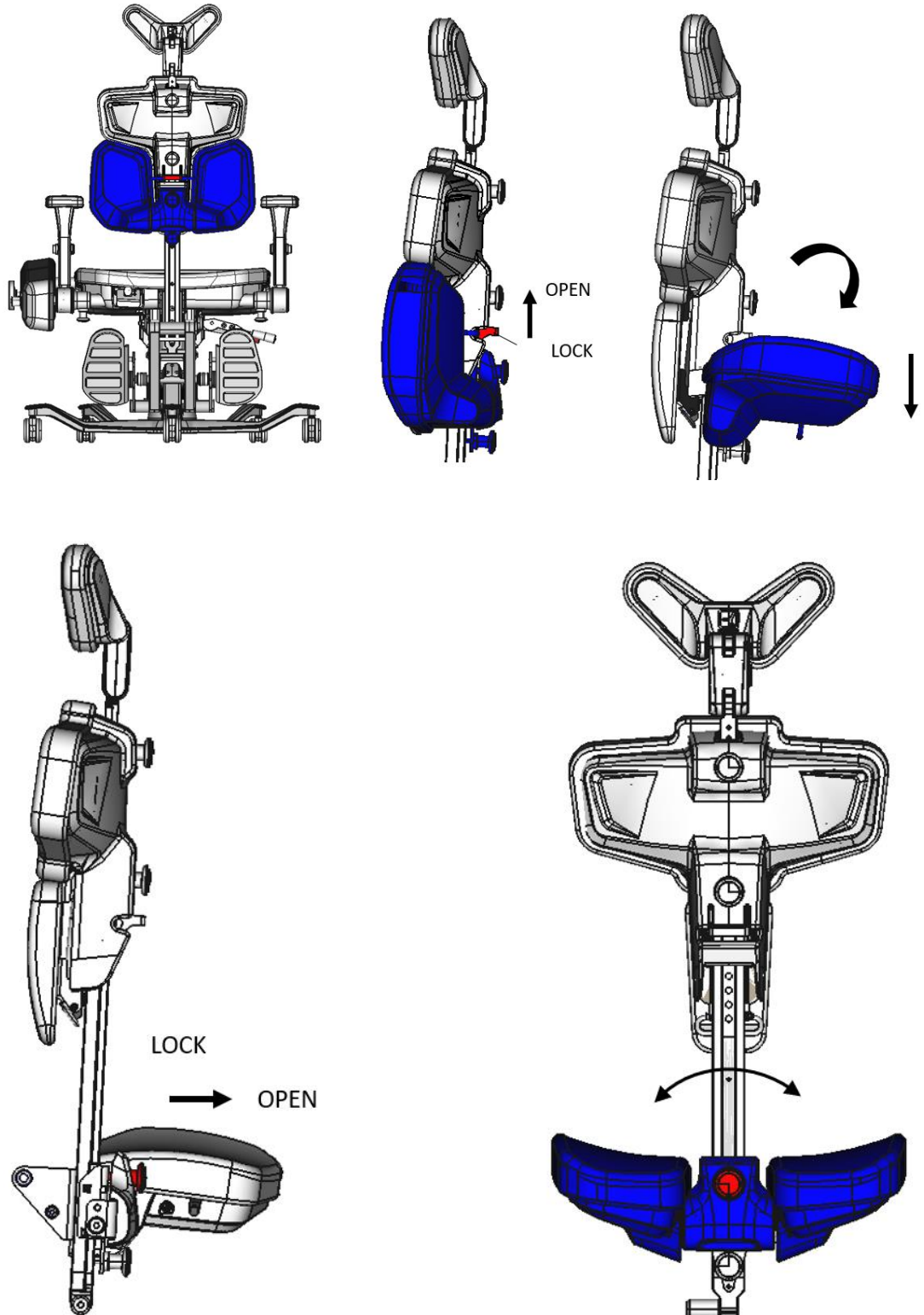

HÖHENVERSTELLUNG DER BEINAUFLAGE

Basissetup:
(passt bei 80%
der Nutzer)

- Schraube
- Frei
- Schraube

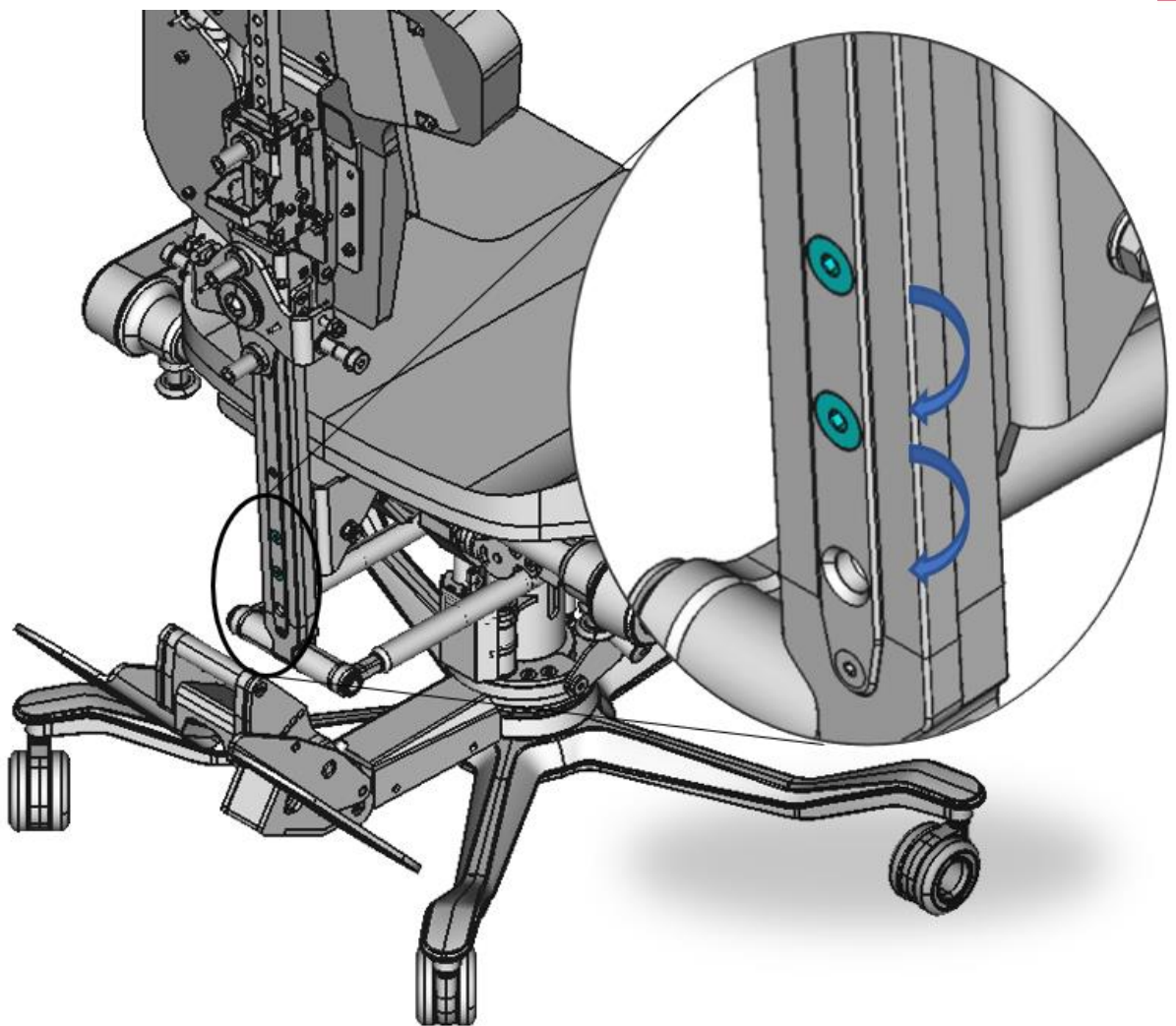

Für kürzere
Schrittlänge: ● Schraube
● Schraube
○ Frei

Für längere
Schrittlänge: ○ Frei
● Schraube
● Schraube

VERSTAUEN DER BEINAUFLAGE

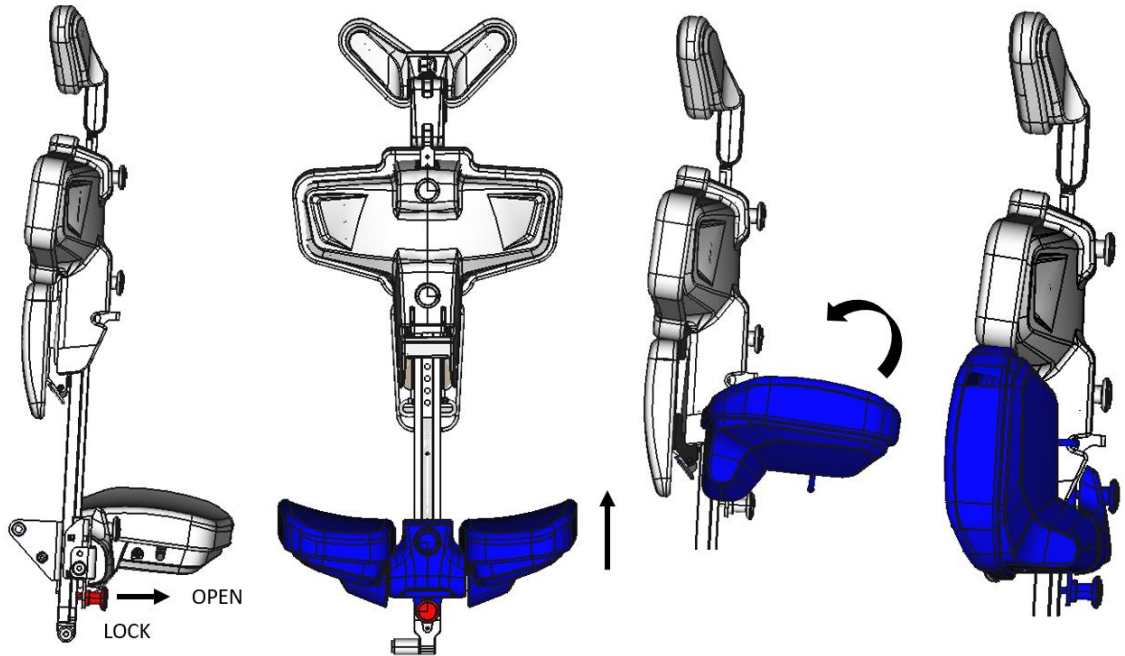

WEGKLAPPEN DER ARMLEHNEN

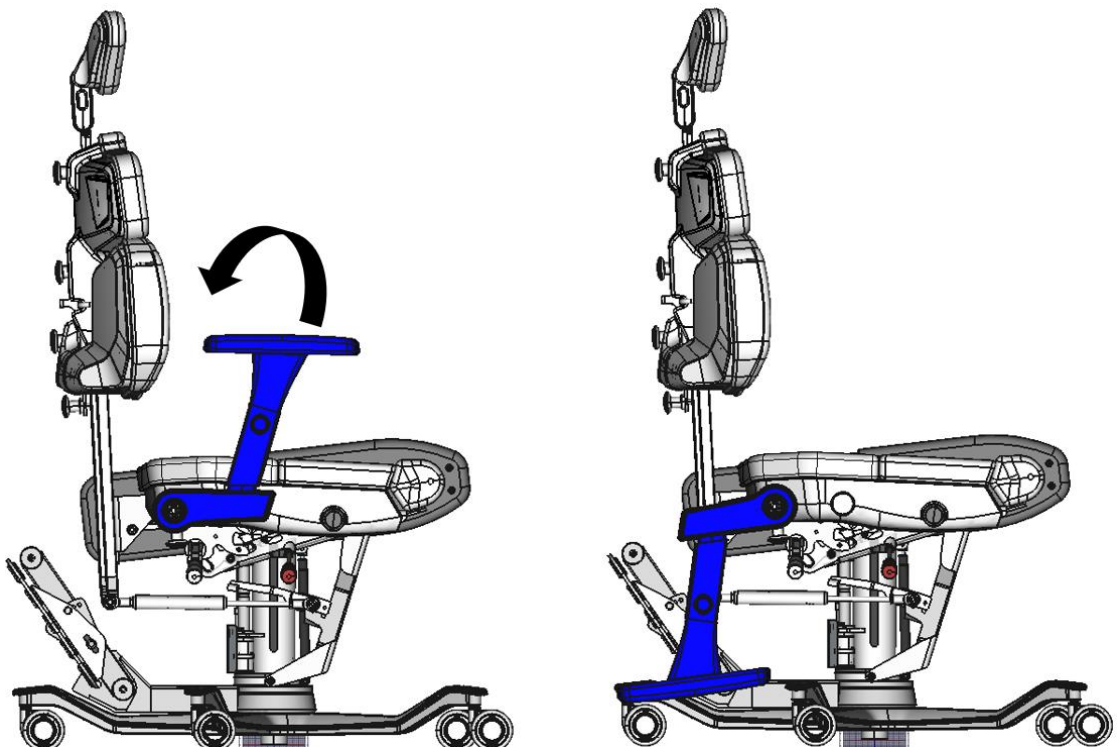

VERSTELLUNG DER FUßSTÜTZE

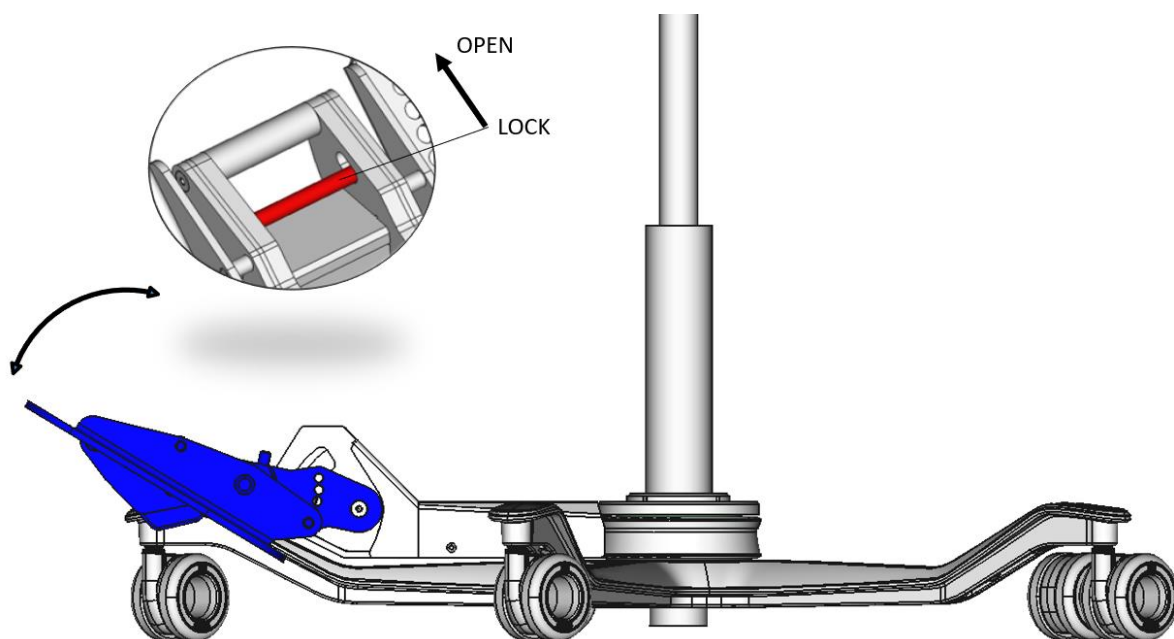
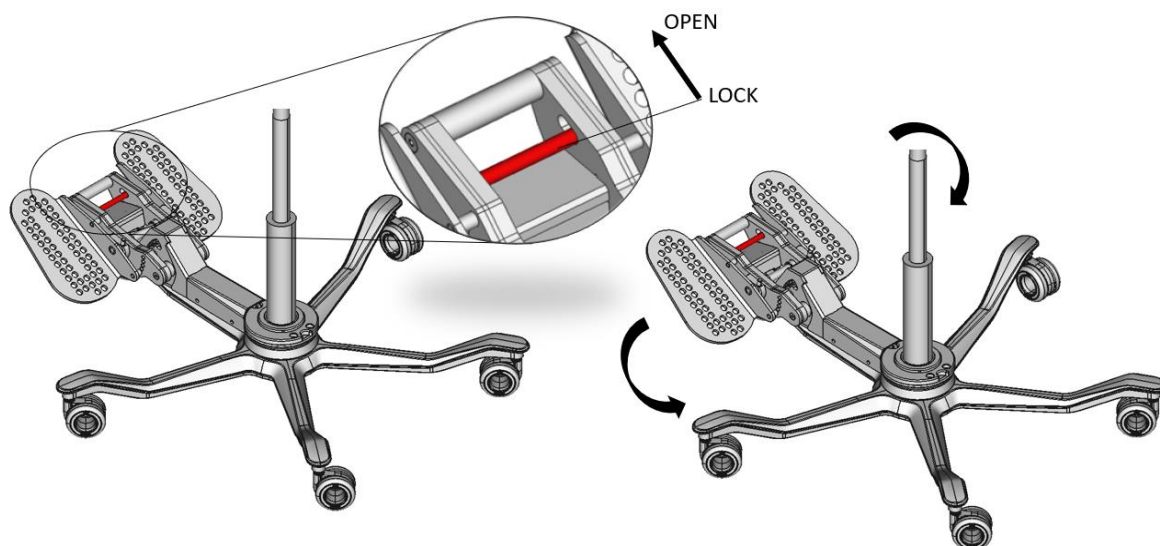

VERSTELLUNG DER FUßFLÄCHEN

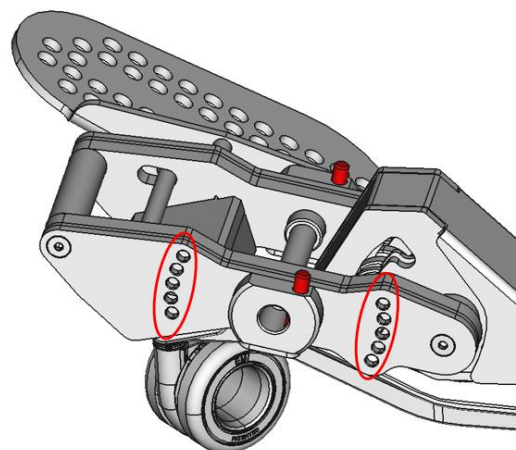
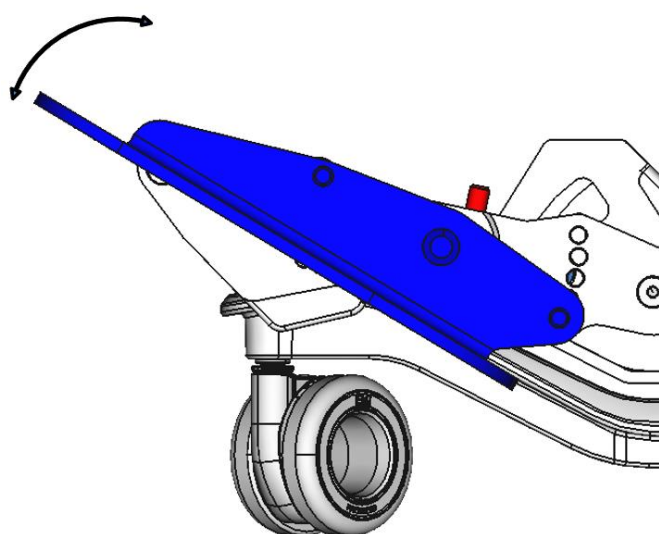
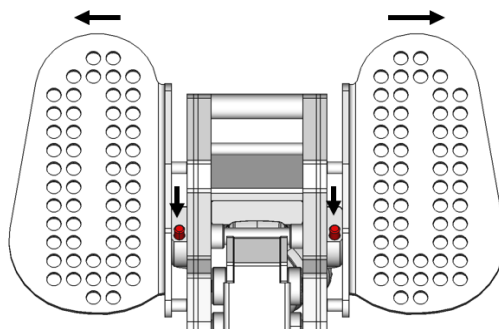
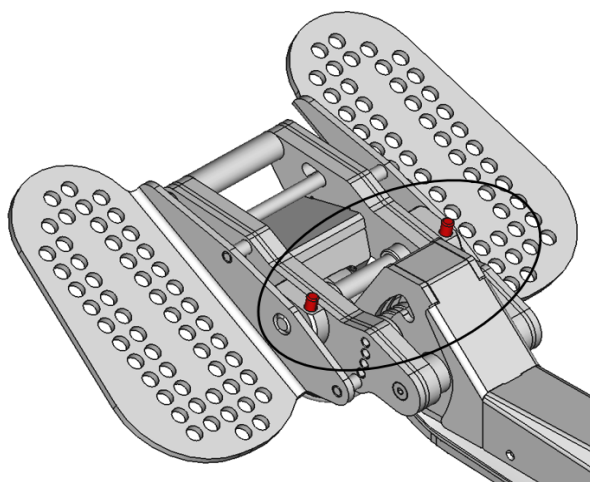

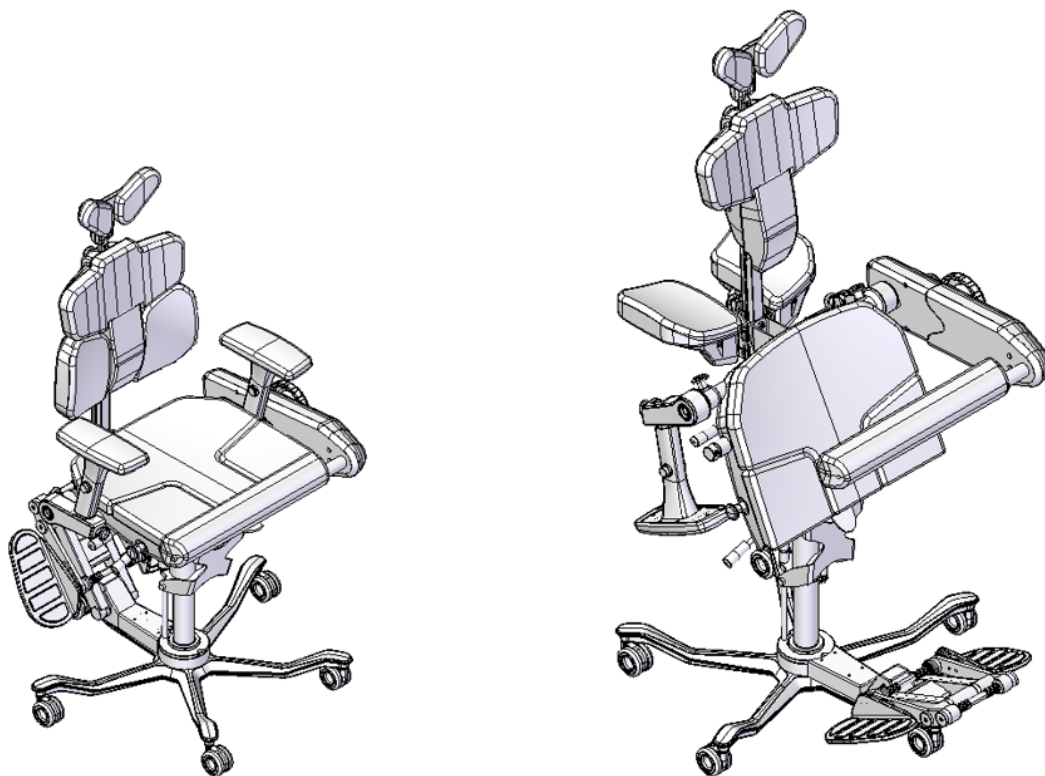

VERSTELLUNG DER KNIEPOLSTER

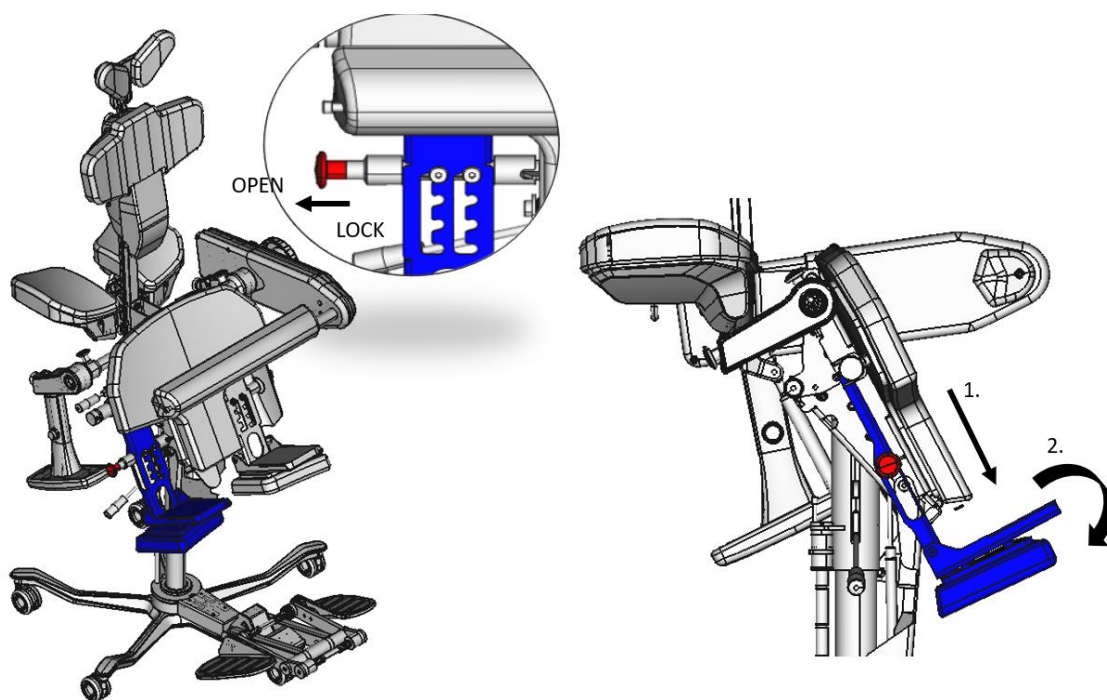

EINSTELLUNG DER BREMSKRAFT DER ROLLEN

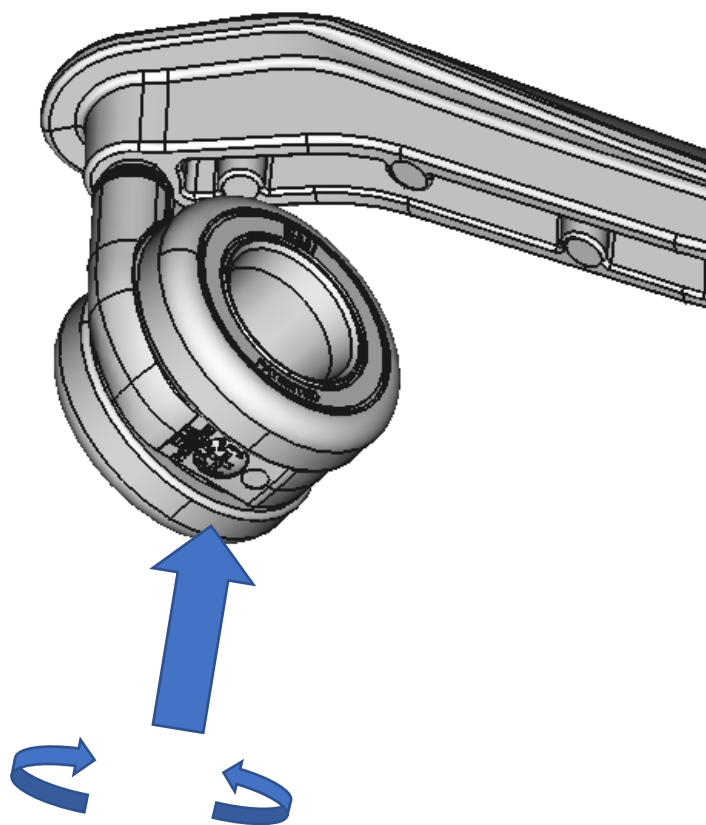

Im Uhrzeigersinn:
schwächer

Gegen den
Uhrzeigersinn:
fester

PFLEGEHINWEISE

Die folgenden Pflegehinweise sind Empfehlungen. Für allgemeine Oberflächen empfehlen wir Ihnen einen feuchten Lappen. Wir raten Ihnen grundsätzlich, umweltverträgliche Reinigungsmittel zu verwenden und Ihren STURFER regelmäßig und rechtzeitig zu pflegen. Vor der erstmaligen Verwendung eines Reinigungsmittels sollten Sie dieses an einer nicht sichtbaren Stelle probieren unter Befolgung der Hinweise des Reinigungsmittelherstellers. Bei hartnäckigen Verschmutzungen sollten Sie sich immer an ein professionelles Reinigungsunternehmen wenden.

Bezugstoffe:

Zur Pflege von Bezugstoffen genügt es, wenn Sie regelmäßig Staub und Flusen mit einer Polsterdüse absaugen. Fleckenentfernung: Frische Flecken können Sie durch sofortiges Aufnehmen mit einem saugfähigen, fusselreien Schwammtuch o.ä. schnell entfernen. Immer von Fleckenrand zur Mitte hin reinigen. Benutzen Sie haushaltsübliches destilliertes Wasser, damit nach Trocknung kein Kalkschleier auf dunklen Stoffen zurückbleibt.

Auf keinen Fall auf der Oberfläche von Bezugstoffen stark reiben. Bitte verwenden Sie niemals selbst lösungsmittelhaltige Reinigungsprodukte.

Kunststoffe:

Die STURFER-Kunststoffe sind robust, weisen eine hohe Form- und Farbbeständigkeit auf und sind daher gegen viele Medien widerstandsfähig. Wenn Sie allerdings Ihren STURFER über einen längeren Zeitraum der Sonne aussetzen, kann sich die Farbe dennoch verändern. Wir empfehlen Ihnen, den STURFER nicht länger als nötig der Sonne auszusetzen. Zur Reinigung von Kunststoff empfehlen wir ein weiches, feuchtes Tuch ohne raue Oberfläche.

Metall:

Zur schnellen Entfernung von Verunreinigungen auf polierten Glanz-, Mattchrom- und Aluminium-Oberflächen, können Sie jeden Glasreiniger auf einem sauberen, weichen Tuch verwenden.

Pulverbeschichtete Oberflächen sollten mit wässrigen Lösungen aus neutralen (pH 5-8) Wasch- oder Reinigungsmitteln und mit weichen, nicht aggressiven Tüchern gereinigt werden. Bitte reinigen Sie Metalloberflächen immer vorsichtig und ohne zu scheuern, damit die Oberfläche nicht verkratzt. Verwenden Sie auf keinen Fall Reinigungsmittel, die körnige Substanzen, Essigsäure oder Zitronensäure enthalten.

Fleckenentfernung:

Zur Fleckenentfernung empfehlen wir unterstützend milde, handelsübliche Reinigungsmittel. Keine scheuernden Reinigungshilfsmittel / Reinigungshilfen verwenden, da diese die Oberflächen angreifen.

Bitte folgen Sie unbedingt diesen Empfehlungen dieser Pflegeanleitung. Wir schließen jede Haftung für Schäden oder Verletzungen resultierend aus Nichtbeachtung dieser Pflegeanleitung aus.

REINIGUNG

- Reinigung mit leicht mit Wasser befeuchtetem Tuch
(u.U. handelsübliche Spülmittel-Wasser-Mischung ebenfalls zulässig)
- Keine aggressiven Reinigungsmittel verwenden
(im Zweifelsfall an einer nicht sichtbaren Stelle austesten)

HINWEIS

Nur eingewiesenes Personal darf den Austausch von und Arbeiten an den Sitzhöhenverstellelementen vornehmen.

Aus Sicherheitsgründen muss darauf geachtet werden, dass die Rollen in unbelastetem Zustand auf dem Boden des Einsatzgebiets nicht rutschen.

Der Sturfer sollte nach Möglichkeit nur auf seinen Rollen bewegt werden.

Nur am Fußkreuz anheben.

Weitere Erklärungen und Videos zur Verwendung finden Sie unter www.sturfer.com

HOTLINE

+49 8654 / 589966 – 0
info@sturfer.com



sturfer.com

Ausführlich Anleitung zur Benutzung des Sturfers:



Anleitung